

环保型半干式搓齿

Environment friendly semi-dry roll forming

NC精密搓齿机

NC PRECISION ROLL FORMING MACHINE

PFM-915E

环保

结合本公司的半干式刀具与高刚度主体，实现了半干式搓齿

节省能量

采用电动化驱动、半干式搓齿，降低了能量消耗

易重新装夹

机器主体正面的开口空间大，容易装卸刀具

Friendly to environment

Semi-dry roll forming is achieved by NACHI semi-dry forming rack and highly rigid main body.

Energy saving

Power consumption is reduced by electric power drive and semi-dry rolling.

Easy setup change

A big opening space is provided on the front of the machine to make easier mounting and dismounting of a forming rack.



NC精密搓齿机 PFM-915E

NC PRECISION ROLL FORMING MACHINE

主要规格 Main specifications

能够搓齿的最大加工直径 (mm) — 40 — Max. rolling dia.
 齿条底座最大宽度 (mm) — 200 — Max. rack holder width
 能够搓齿的最大模数 — m1.30 — Max. rolling module
 可安装的齿条最大长度 (mm) — 928 — Max. rack length
 齿条最大移动量 (mm) — 1,150 — Max. rack stroke
 开口部尺寸 (mm) — 139.7 — Opening section distance
 所需占地面积 (mm×mm) — 1,900×2,700 — Floor space
 机器重量 (kg) — 12,000 — Mass of Machine

外径 / 尺寸图 Machine dimensions

单位: mm
Unit: mm

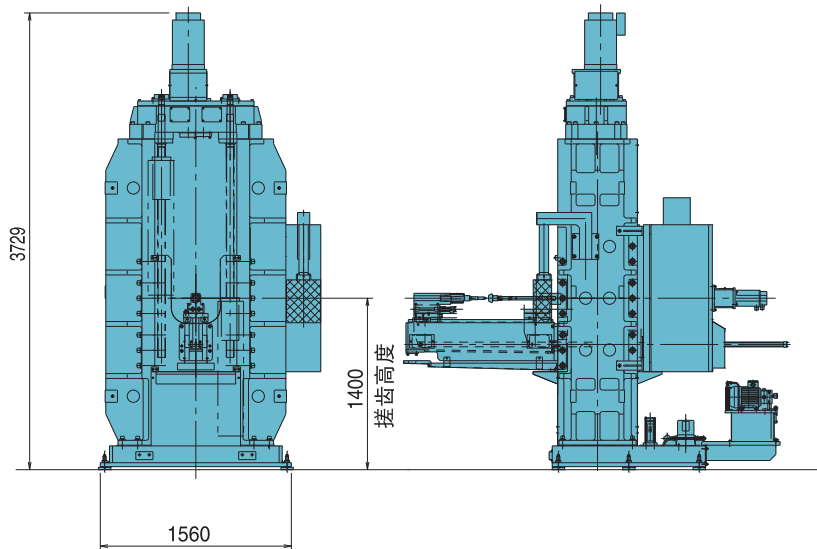
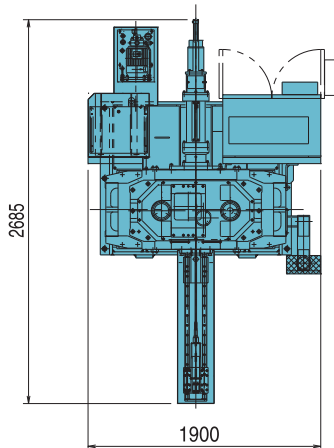

※本目录内的商品的外观、规格等可能更改以提高其性能，恕不另行通知。 ※ The designs, specifications and/or dimensions are subject to change without notice.

那智不二越 (上海) 贸易有限公司

中国上海市嘉定区马陆镇丰茂路 258 号易通工业园 邮编: 201801
 Phone: +81-(0)3-5568-5111 Fax: +81-(0)3-5568-5206
 URL: <http://www.nachi.com.cn>

株式会社 不二越 东京本社

日本国东京都港区东新桥 1 丁目 9 番 2 号 汐留住友大厦 17 楼, 105-0021
 Phone: +81-(0)3-5568-5111 Fax: +81-(0)3-5568-5206
 URL: <http://www.nachi-fujikoshi.co.jp>

富山总工厂

日本国富山市不二越本町 1 丁目 1 番 1 号, 930-8511
 Phone: +81-(0)76-423-5111 Fax: +81-(0)76-493-5211

东莞建越精密轴承有限公司

东莞市洪梅镇西涌村
 Phone: +86-769-8843-1300
 Fax: +86-769-8843-1330

上海不二越精密轴承有限公司

上海市嘉定区马陆镇丰茂路 258 号易通工业园
 Phone: 021-6915-6200
 Fax: 021-6915-6202

大成 NACHI 液压工业 (株) DAESUNG-NACHI HYDRAULICS CO., LTD.

289-22, Yousan-Dong, Yangsan-Si
 Kyungnam, 626-800, KOREA
 Phone: +82-(0)55-385-7891-3
 Fax: +82-(0)55-384-3270

NACHI TECHNOLOGY (THAILAND) CO., LTD.

3/16 M, 2, Rojana Industrial Estate Nongbua,
 Ban Khai, Rayong, 21120 THAILAND
 Phone: +66-38-961-682
 Fax: +66-38-961-683

那智不二越 (上海) 精密工具有限公司

上海市嘉定区马陆镇丰茂路 258 号易通工业园
 Phone: +86-(0)21-6915-7200
 Fax: +86-(0)21-6915-7669

耐锯 (上海) 精密刀具有限公司

上海市嘉定区马陆镇丰茂路 258 号易通工业园
 Phone: +86-(0)21-6915-5899
 Fax: +86-(0)21-6915-5898

建越工业股份有限公司

台湾桃园县龙潭乡高棉北路 109 号
 Phone: +886-(0)3-471-7651
 Fax: +886-(0)3-471-8402

NACHI INDUSTRIES PTE. LTD.

No.2 Joo Koon Way, Jurong Town, Singapore
 628943, SINGAPORE
 Phone: +65-68613944
 Fax: +65-68611153
 URL: <http://www.nachinip.com.sg>

标准附件 Standard accessories

润滑油装置 Lubrication unit
 电气控制装置 Electric Control equipment
 作业工具 Tool kit

特殊附件 Special accessories

- 工件安装的相关部件
 - 工件顶尖 Work center
 - 工件支架 Work temporarily locator
 - 下件自动排除装置 Work carrying out device
 - 工件翻转装置 Work turn over device
 - 自动装料装置 Auto loading /unloading system
 - 工件识别装置 Work piece distinguisher
- 尾架
 - 特殊行程的尾架 Special stroke tail stock
 - NC 尾架 NC tail stock
 - 带编码器的尾架 Tail stock with encoder
- 头架
 - 特殊行程的工件手动移动装置 Manual operated stroke Work shift device
 - (机械式) (Mechanical type or NC Type)
 - (NC 控制式)
- 成形齿条用垫板 Liner for forming rack
- 雾状冷却
 - 雾状冷却装置 Mist coolant device
 - 集雾器 Mist collector



安全注意 事项

●为了使您安全地使用本机，在设备到货后，请仔细阅读随附“安全指南”。
 Before operating a machine, please be sure to read through the "Safety Handbook" for your safety.

CATALOG NO. M1025C

2007.03.Y-ABEABE